

1 2 3 4 5 6 7 8

A B C D E F

A
Vite autofilettante per
fissaggio pannello dibond
Tipo 4.2 x 16
testa allargata

Dimensioni:
Base: 100 cm.
Altezza: 100 cm.

Viti
autofilettanti
Squadra connessione
angolare
Tipo 4.2 x 13

Fissaggio profili
angolo

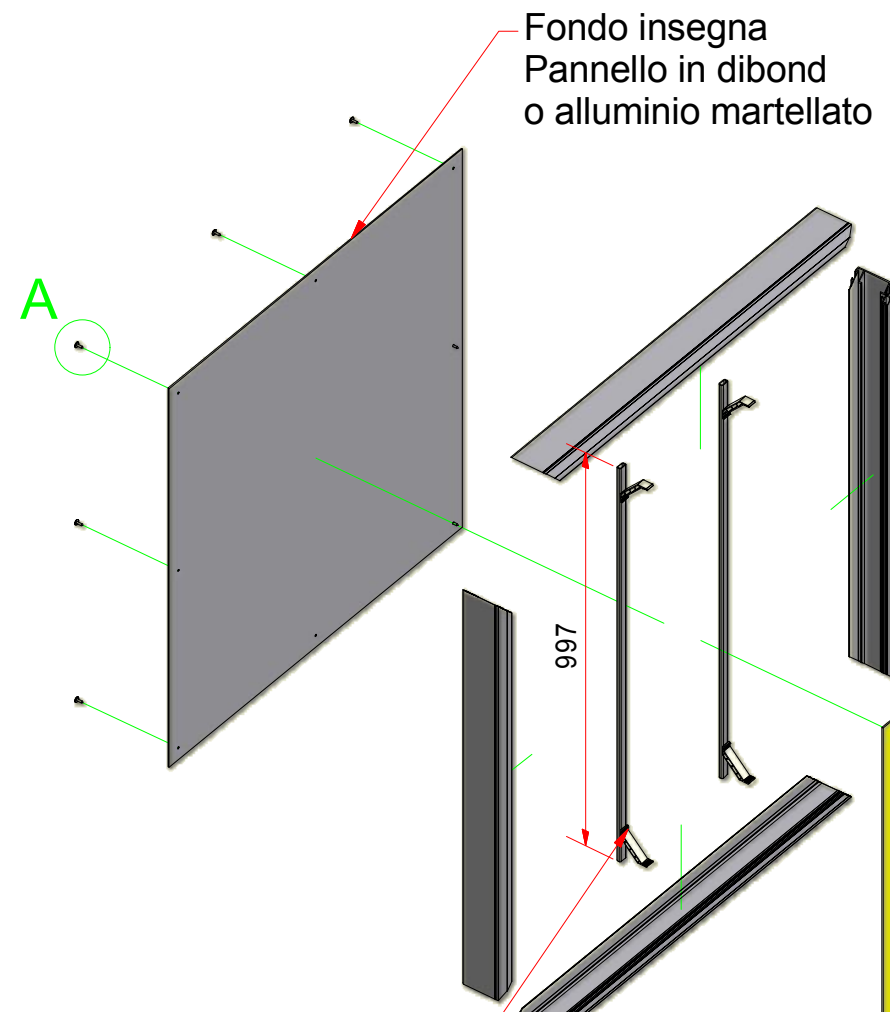

Pannello in
plexiglass o
policarbonato
compatto

Profilo 920326
Sp. 98 mm.

Telaio con tubolari
in acciaio saldato

Molla per
tecnoscatto

Squadra di
rinforzo

Vite autofilettante per
fissaggio tubolare
Tipo 4.2 x 16

Vite autofilettante per
bloccaggio squadra
di rinforzo
Tipo 4.2 x 13

Telaio tubolare 20x10
Sp. 1.5 mm.

Fissaggio profilo
su telaio in acciaio
base

ART.338.98
Insegna monofacciale
luminosa
-Tecnoscatto -

SE NON DIVERSAMENTE SPECIFICATO TUTTE LE QUOTE SONO IN mm E SI INTENDONO A PEZZO FINITO		- ALBERI..... h11 UNI EN 20286-2:1995		- TRA SUPERFICI..... 0.2 SU 100	
		- FORI..... H11 UNI EN 20286-2:1995		- CONCENTRICITÀ E COASSIALITÀ..... 0.2 SU 100	
		- ALTRE QUOTE..... js11 UNI EN 20286-2:1995		- ERRORE DI ROTAZIONE..... 0.2 SU 100	
		- VALORI ANGOLARI..... ± 30'		- RUGOSITÀ Ra..... 3.2 µm	
		- SMUSSI DI SPIGOLI..... DA 0.2 A 0.5		- CARPENTERIA SALDATA..... Js 13	
		- RACCORDI CONCAVI..... DA 0.5 A 1.0		- CARPENTERIA CHIODATA..... Js 14	
		- FILETT. QUAL. MEDIA..... UNI 5545:1965		- VALORI ANGOLARI SU CARPENTERIA..... ± 45'	
		- L. TRA SUPERFICI E RISPETTO ASSI..... 0.1 SU 100			
PROCEDIMENTO DI SALDATURA SECONDO CNR UNI 11001 1.2.5.1 CLASSE I SECONDO 2.5.3 PREPARAZIONE E DIMENSIONE SECONDO SPECIFICA 06091B	PROG. L. Moretti	08/06/2011	T. TERMICO	T. SUPERFICIALE	
 VIA DEI CARRAI, 15 06019 UMBERTIDE (PG) TEL. +39 075 9417751 FAX +39 075 9412854 E-MAIL SIGN@ALUTECHITALIA.COM	GREZZO		MATERIALE		MASSA N/A
	DISEGNO N.		ART.338.98		A3

1 2 3 4 5 6 7 8